

Heap Imager

Die Materialanalyse am Abladeplatz.

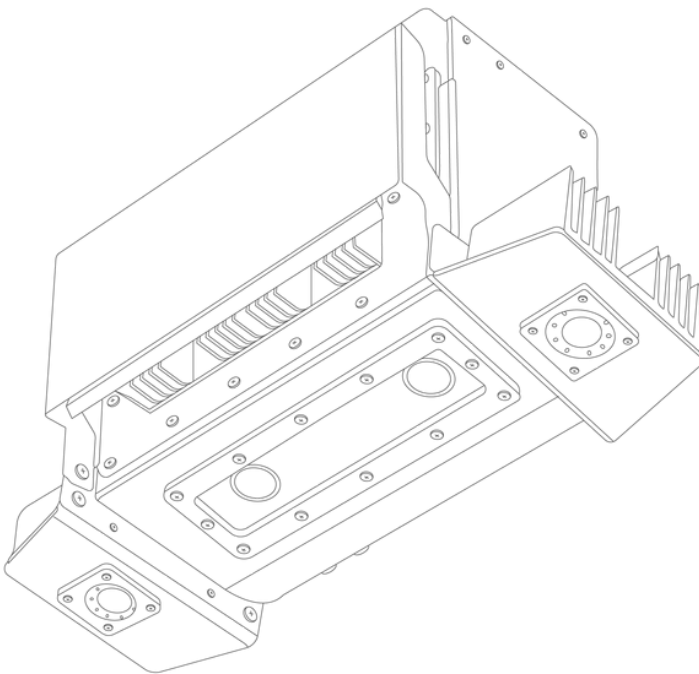

Mit der neuen Bioabfallverordnung dürfen organische Abfälle nur noch maximal 3 % Fremdstoffe enthalten. Der Optocycle Heap Imager überwacht das Abkippen des Materials und Verunreinigungen ladungsgenau und zeigt den Fremdstoffgehalt sofort an. So wissen Sie direkt, welche Lieferungen nachsortiert werden müssen bevor es zu Qualitätsproblemen oder Reklamationen kommt.

100%

Qualitätskontrolle.
Fremdstoffe erkennen.
Erträge steigern.

Heap Imager

Funktionsumfang:

- Erkennt Fremdstoffe und deren Anteil vollautomatisch
- Flexibel montierbar, direkt dort, wo Sie messen wollen (z. B. am Haufwerk)
- Ergebnisse in Echtzeit-Dashboard oder via Schnittstelle in Ihre Systeme möglich.

Ihre Vorteile:

01 ↗

Einhaltung der gesetzlichen Grenzwerte – rechtssicher & nachweisbar

02 ↗

Automatisierte Dokumentation und digitale Qualitätskontrolle

03 ↗

Schnellere Entscheidungen dank klarer Daten

Kontakt:



Max Gerken

+49 176 830 52 851

m.gerken@optocycle.com